

ZAHNKUPLUNG

ZKES

M 1501 388 E-DE-2021-03

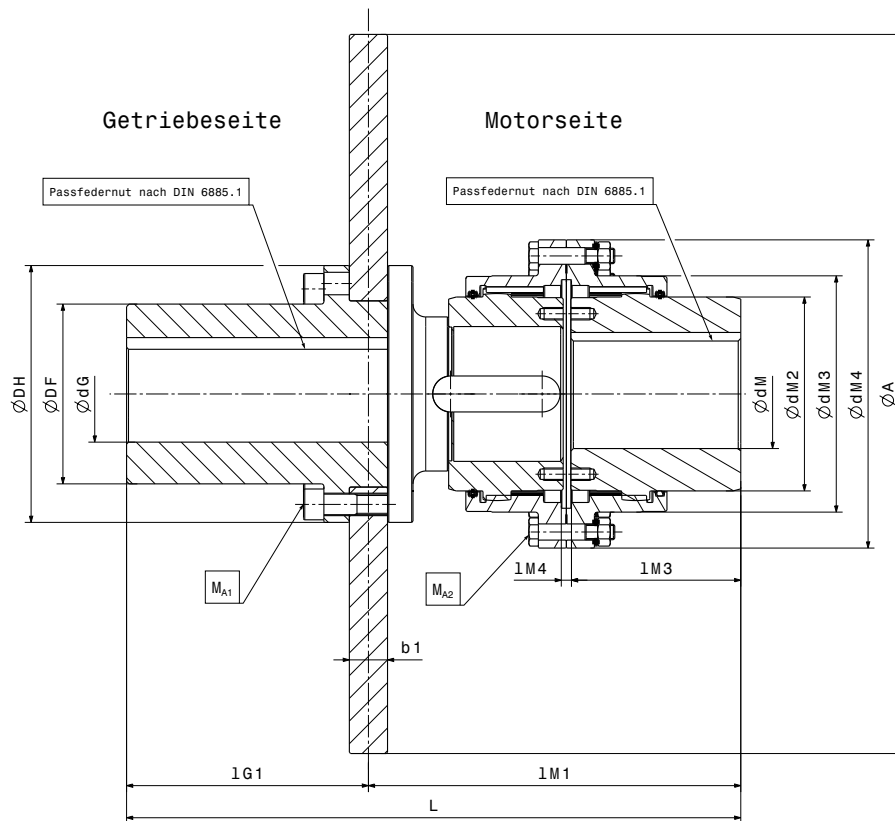

INFORMATION

- Die Kupplungskombination ist ausgelegt für den Antrieb mit Elektromotoren, mittlere Stöße, ungleichmäßige Belastung wie z.B. Förderanlage, Hebeanlagen, Pumpe, Gebläse usw.
- Fertigungsbohrungen entsprechend ISO Passung H7 (DIN 7161 Bl. 2)
Andere Toleranzen nach Vereinbarung.
- Passfedernut nach DIN 6885 Bl. 1.
Nutbreite Toleranz P9
- Axiale Sicherung der Kupplungsnapen mit Gewindestift oberhalb der Passfeder auf Bestellung möglich.
- Auswuchten der einzelnen Kupplungskomponenten auf Bestellung möglich.
Erforderliche Bestellangaben: Wuchtgüte, Betriebsdrehzahl und Passfedervereinbarung
- Zu empfehlen ist, dass das Anzugsmoment M_{A1} und M_{A2} regelmäßig auf feseten Sitz kontrolliert wird.
- Verschleißteile: Bremscheibe.
Die Fettfüllung der Kupplung soll gem. Betriebs/Wartungsanweisungen überprüft, wenn nötig aufgefüllt werden.
- Observe permitted shaft displacement, coupling alignment according operating instructions.

DIE ZKES KUPPLUNGSKOMBINATION MIT BREMSSCHEIBE BIETET FOLGENDE VORTEILE

- Bremscheibenwechsel ohne axiale Verschiebung des Motor möglich.
- Kompakte Ausführung, hohes Drehmoment, einfache Montage
- Verschleißarme Verzahnung mit geringem Zahnspiel.
- Hohe Temperaturbeständigkeit.

BESTIMMUNG DER KUPPLUNGSGRÖSSE

- Anlagendrehmoment / Motornennmoment bestimmen
- Bremsmoment & Bremscheibendurchmesser bestimmen.
- Das Nenndrehmoment der Kupplung T_{KN} muss größer sein als das Anlagen-Motornennmoment.
- Das vorhandene Bremsmoment bzw. Anlagenstoßmoment muss kleiner sein als T_{kmax} .
- Prüfen, ob die Wellendurchmesser in die Nabenbohrung passen.
- Drehmomentübertragung der Wellen- Nabenverbindung kontrollieren.
- max. zulässige Drehzahl und zulässige Wellenverlagerung prüfen.
- Prüfen, ob Flanschdurchmesser dM4 der gewählten Kupplung den Einbau in die vorgesehene Scheibenbremse zulässt.

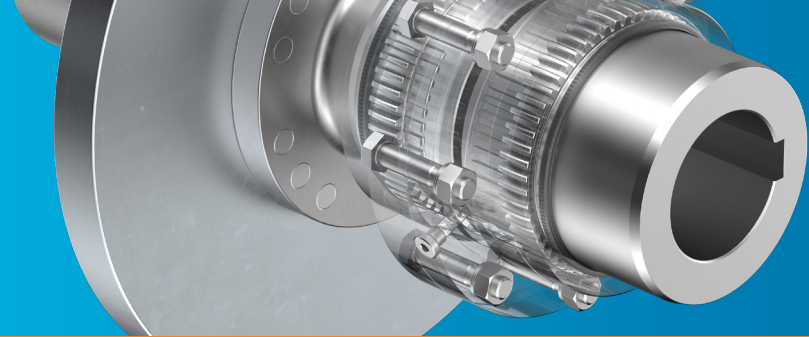

ZAHNKUPPLUNG ZKES

M 1501 388 E-DE-2021-03

Typ ZKES		ZKES 02	ZKES 04	ZKES 06	ZKES 08	ZKES 10	ZKES 13	ZKES 15	ZKES 17	ZKES 19	
T_{KN}^{**}	Nm	500	1000	1850	3150	5000	8000	13000	18000	24000	
T_{KNmax}^{**}	Nm	1000	1800	3150	5300	8500	10500	21500	24000	40000	
n_{max}	1/min	3500	3000	2500	2500	2300	2300	2000	1800	1400	
L	mm	260	300	387,5	460,5	482,5	507,5	552,5	644	708	
$\varnothing dG$	max. Bohrung	mm	50	65	75	100	100	110	145	165	190
$\varnothing DF$		mm	72	92	108	140	140	158	206	235	270
$\varnothing DH$		mm	110	135	160	200	200	225	290	320	370
IG1		mm	88	108	150	190	190	190	195	235	235
M_{A1} at $\mu=0,14$		Nm	35	69	120	295	295	295	580	580	1000
$\varnothing dM$	max. Bohrung	mm	48	60	75	95	105	125	150	165	180
	max. Bohrung bei dyn. Auswuchten	mm	42	54	70	85	95	115	140	155	170
$\varnothing dM2$		mm	67	86	108	130	151	179	213	232	261
$\varnothing dM3$		mm	86	108	129,5	159	184	220	255	282	312
$\varnothing dM4$		mm	117	152	178	213	240	280	318	347	390
IM1		mm	172	192	237,5	270,5	292,5	317,5	357,5	409	473
IM3		mm	80	85	106	124,5	133,5	141	164	186	225
IM4		mm	5	5	6	6	6	6	8	8	
M_{A2} at $\mu=0,14$		mm	12	25	45	80	80	125	125	125	190
$\varnothing A \times b_1$ Bremsscheibe		* Ausführung, Gewicht m, Massenträgheitsmoment J									
$\varnothing 200 \times 20$	kg	11,5									
	kgm ²	0,034									
$\varnothing 250 \times 20$	kg	14,3	20,2								
	kgm ²	0,070	0,091								
$\varnothing 315 \times 20$	kg	18,7	24,8								
	kgm ²	0,159	0,181								
$\varnothing 355 \times 20$	kg		28,2								
	kgm ²		0,271								
$\varnothing 355 \times 30$	kg			52,0							
	kgm ²			0,437							
$\varnothing 400 \times 30$	kg			58,2	79,8						
	kgm ²			0,658	0,775						
$\varnothing 450 \times 30$	kg			65,9	87,4	104,4					
	kgm ²			1,007	1,119	1,232					
$\varnothing 500 \times 30$	kg			74,6	96,2	113,2	152,3				
	kgm ²			1,497	1,611	1,723	2,090				
$\varnothing 560 \times 30$	kg			86,3	107,8	125,0	164,0	223,3			
	kgm ²			2,316	2,424	2,545	2,910	3,686			
$\varnothing 630 \times 30$	kg				123,0	140,1	179,4	238,7	295,3		
	kgm ²				3,774	3,887	4,269	5,040	5,875		
$\varnothing 710 \times 30$	kg				142,9	159,9	199,3	258,6	315,1	415,1	
	kgm ²				5,988	6,100	6,495	7,261	8,076	10,067	
$\varnothing 800 \times 30$	kg							283,7	340,1	440,2	
	kgm ²							10,830	11,628	13,621	

Sonderausführungen auf Anfrage
Weitere Scheibendurchmesser auf Anfrage
alle Maße in mm

*Gewicht und Massenträgheitsmoment bezogen auf die max. Bohrung $\varnothing dG$ und $\varnothing dM$
Konstruktionsänderungen vorbehalten.

**Die Verzahnung der Kupplung enthält bei den angegebenen Kupplungsmomenten T_{KN} und T_{KNmax} eine Sicherheit von $\geq 1,7!$